

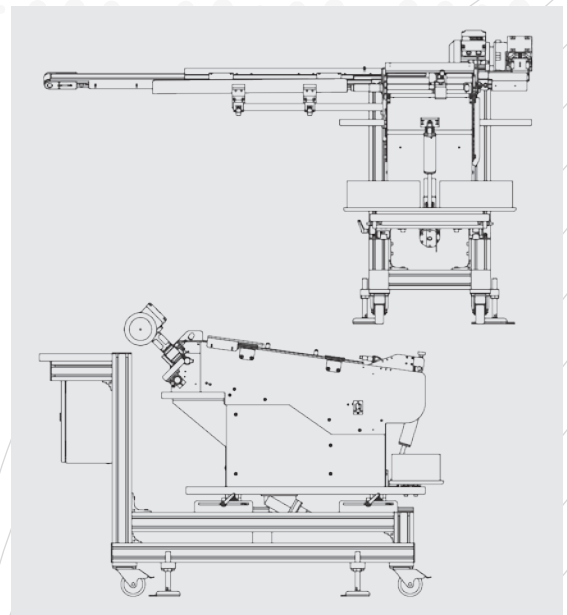

## AUTOMATISIERUNG Entladesystem ES-Serie

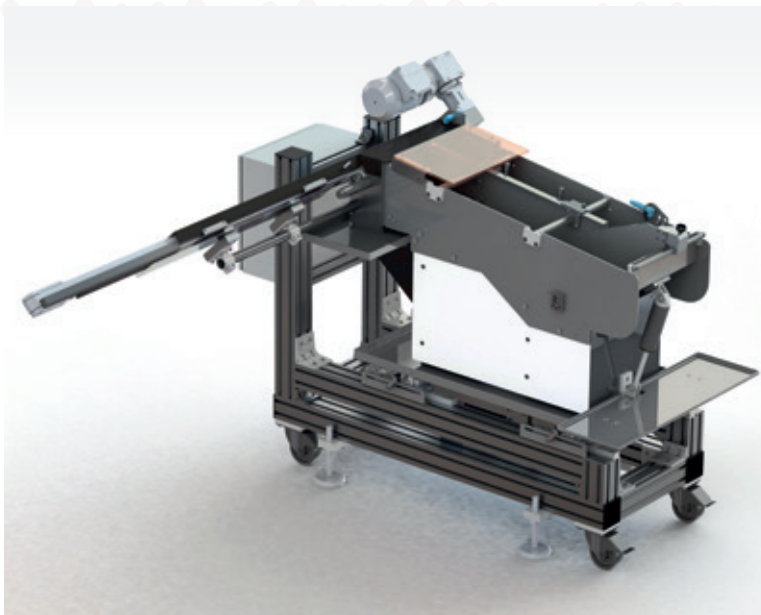

### PRODUKTBESCHREIBUNG

Mit dem ATEC Entladesystem der ES-Serie bieten wir ein flexibles und wirtschaftliches Entladesystem für wellenförmige Bauteile von  $\varnothing$  1,5 bis 30 mm bei Teillängen von 30 bis 400 mm an. Das System ist auf Rollen verfahrbar und kann in axialer Richtung eingestellt werden. Dadurch können verschiedene Bauteile an unterschiedlichen Maschinen bei kürzesten Einstellzeiten entladen werden.

| Modell | Förder- $\varnothing$ | Förderlänge   | Füllgewicht |
|--------|-----------------------|---------------|-------------|
| ES-S   | 1,5 bis 12,0 mm       | 30 bis 400 mm | bis 50 kg   |
| ES-M   | 2,5 bis 20,0 mm       | 30 bis 400 mm | bis 100 kg  |
| ES-L   | 6,0 bis 30,0 mm       | 40 bis 400 mm | bis 120 kg  |

**Option:** • mit Siemens S7-300 Steuerung für autarke Funktion

### VORTEILE IM ÜBERBLICK

- Für wellenförmige Bauteile
- Flexible Funktion, da axial einstellbar
- Mobil einsetzbar da auf Rollen verfahrbar
- Wartungsfrei
- Kürzeste Umrüstzeiten  
(Arretierung durch Schnellspannhebel)
- Anzeige Durchmesser und Einstellbarkeit per Handrad