

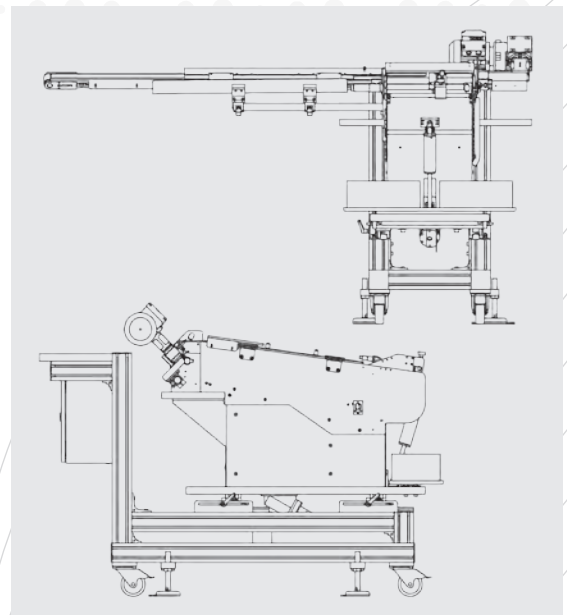

## AUTOMATISIERUNG Entladesystem ES-Serie

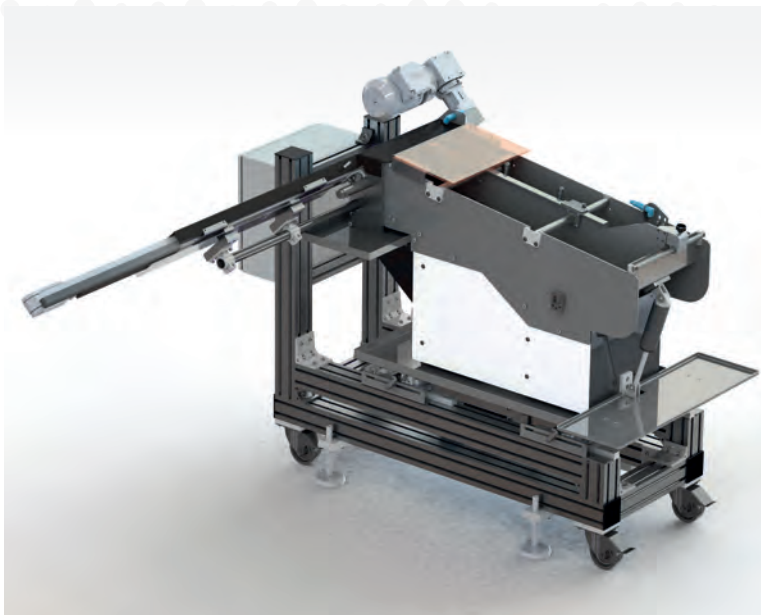

### PRODUKTBESCHREIBUNG

Mit dem ATEC Entladesystem der ES-Serie bieten wir ein flexibles und wirtschaftliches Entladesystem für wellenförmige Bauteile von  $\varnothing$  1,5 bis 20 mm bei Teillängen von 30 bis 400 mm an. Das System ist auf Rollen verfahrbar und kann in axialer Richtung eingestellt werden. Dadurch können verschiedene Bauteile an verschiedenen Maschinen bei kürzesten Einstellzeiten entladen werden.

Modell	Förder- $\varnothing$	Förderlänge	Füllgewicht
ES-S	1,5 bis 12,0 mm	30 bis 400 mm	bis 50 kg
ES-M	2,5 bis 20,0 mm	30 bis 400 mm	bis 100 kg

**Option:** • mit Siemens S7-300 Steuerung für autarke Funktion

### VORTEILE IM ÜBERBLICK

- Für wellenförmige Bauteile
- Flexible Funktion, da axial einstellbar
- Mobil einsetzbar da auf Rollen verfahrbar
- Wartungsfrei
- Kürzeste Umrüstzeiten (Arretierung durch Schnellspannhebel)
- Anzeige Durchmesser und Einstellbarkeit per Handrad